



GOVERNO DO ESTADO DO MARANHÃO  
PREFEITURA MUNICIPAL DE IMPERATRIZ  
SECRETARIA MUNICIPAL DE EDUCAÇÃO  
DEPARTAMENTO DE CIÊNCIAS E TECNOLOGIAS

**II ERRATA DO DOCUMENTO**

**FUTEBOL DE ROBÔS REGULAMENTO E DISPOSIÇÕES GERAIS**

**ITEM 3. FAIXA ETÁRIA DE MODALIDADE PARA ROBÓTICA**

**3.1** Segue as normas do edital dos jogos escolares 2023, a saber:

**ONDE SE LÊ NA TABELA:** ..., CATEGORIAS PRÉ-MIRIM em ANO DE NASCIMENTO 2015;2014;**2017**..., **ALTERA-SE** para... ANO DE NASCIMENTO 2015; 2014; **2013**.

**ITEM 6. DETERMINAÇÃO DO VENCEDOR:**

**ONDE SE LÊ:** ... 6.1.5. Se qualquer peça desprender do robô ..., **exclui-se** totalmente esse item.

**ITEM 6.2**

**ONDE SE LÊ:** ... Quando for solicitado que **se** desliguem os controles para desprender..., **ALTERA-SE para** ... quando for solicitado que **não** desliguem os controles para desprender...

**ITEM 7. PENALIDADES]**

**ONDE SE LÊ:** ... 7.1 Um competidor que insultar..., **ALTERA-SE para** ... 7.1 Um competidor ou técnico que insultar...

Incluir no documento **ITEM 11. DIMENSÕES DA MESA DO FUTEBOL DE ROBÔS**

A bola apresenta 55 mm de diâmetro, peso de 53~55g e modelo bola oficial de Frescobol em 100% borracha natural.

## VISTA SUPERIOR

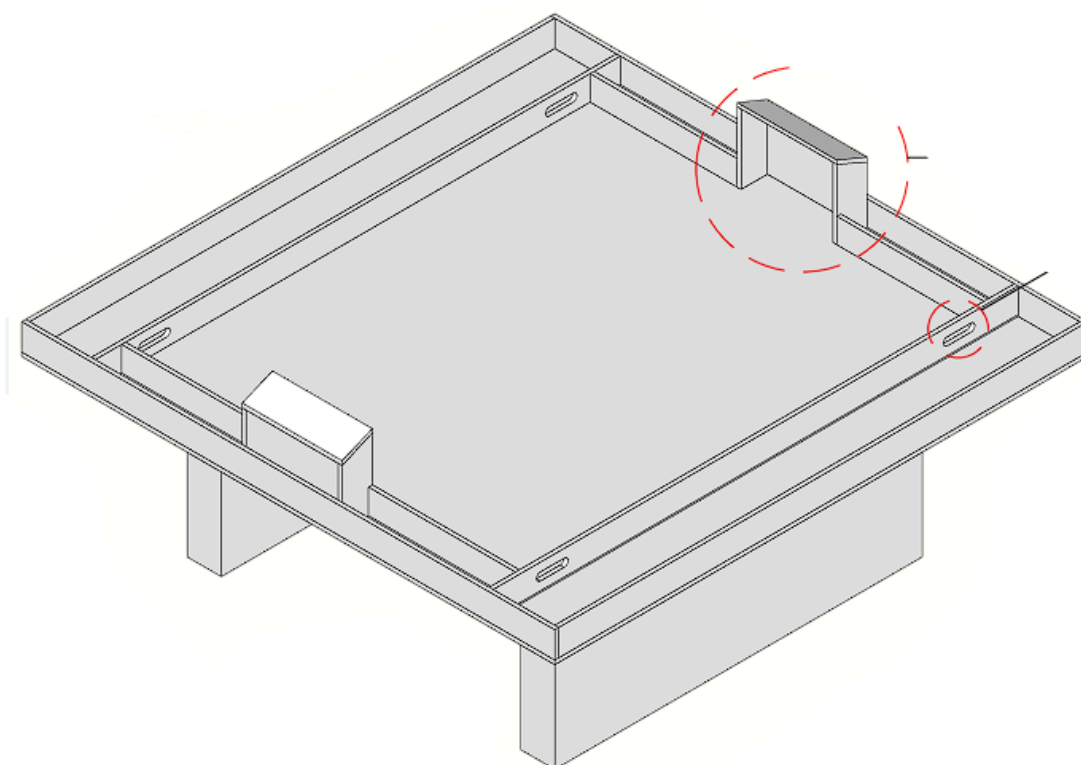

PRATAFORMA REMOVÍVEL

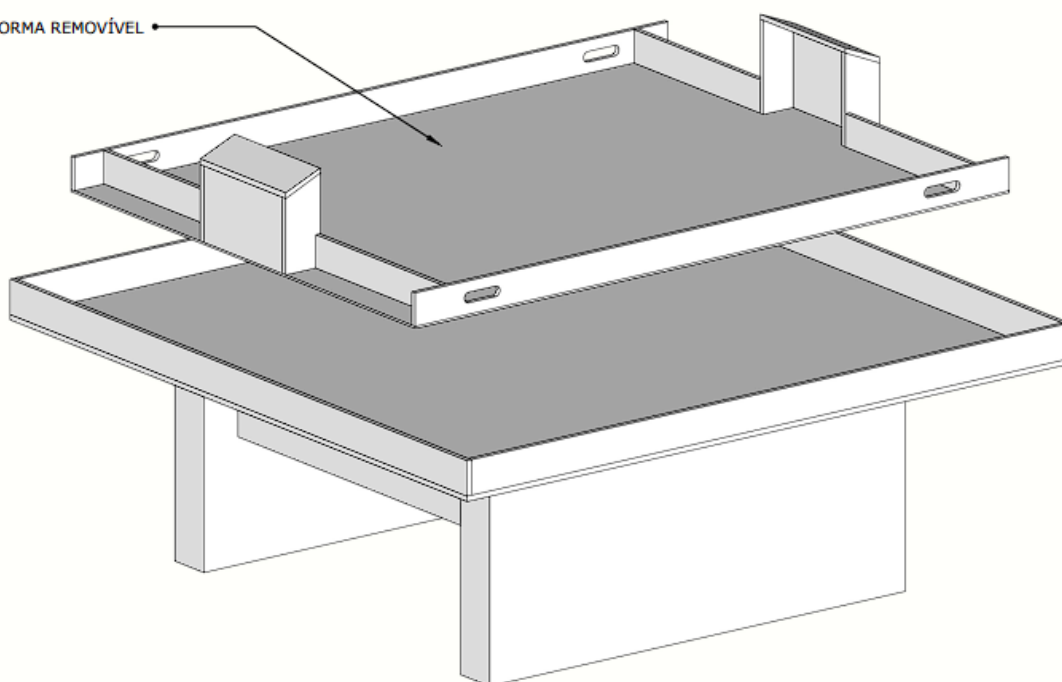

OBS: A plataforma removível tem por dimensões 150 cm x 176,9 cm, área real da disputa de bola.

## DA ESTRUTURA DA TRAVE DO GOL

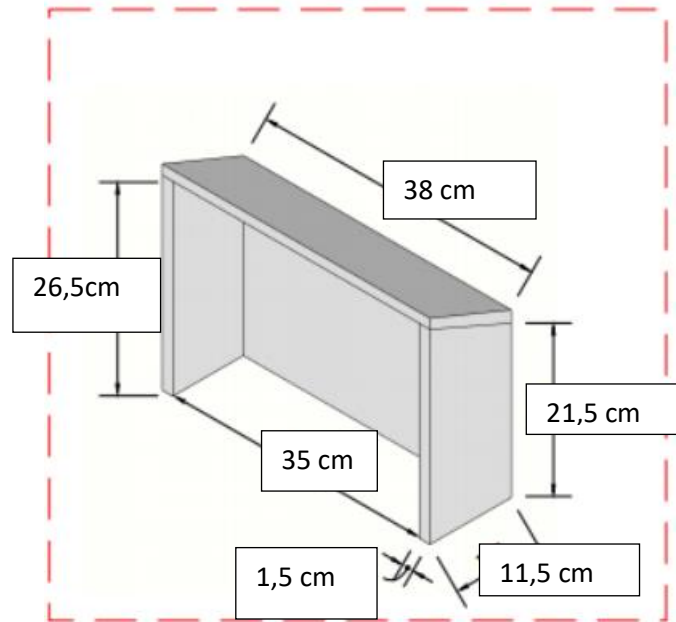

Imperatriz, 12 de maio de 2023